

Plantork

Stövel / Handsktork

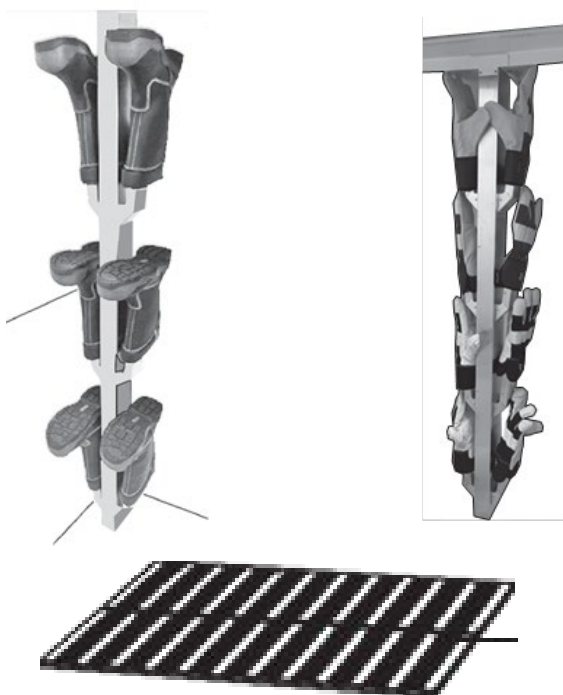

427001454

Förvara denna manual så att den alltid finns tillhands för framtida bruk

Bruksanvisning

Bästa NIMO-kund!

Vi gratulerar dig till ett utmärkt produktval och önskar dig välkommen till NIMO-kund. En global familj med sina rötter i Sverige.

Vi på NIMO tackar för ert förtroende och hoppas att ni kommer att få mycket nytta och glädje av ert nya torkskåp.

Ett bra torkskåp ska vara väl designat, ge bra torkresultat, ha låg miljöpåverkan, vara användarvänligt, spara tid, energi samt ha lång livslängd och tillförlitlighet. Allt detta är vad NIMO erbjuder dig.

När du köper en produkt från NIMO kan du vara säker på att insidan är lika bra som utsidan och att den etik och moral som vi bygger denna produkt efter är lika hög som den kvalitet och funktion du får. Det är vad svensk kvalitet handlar om.

För att få bästa möjliga resultat av din produkt och alla dess funktioner, läs igenom dessa användar- och skötselråd innan du använder produkten första gången.

Har du några frågor är du välkommen att ringa oss eller kontakta oss via vår

hemsida. Vänliga hälsningar från Sverige och folket hos NIMO.

Tillverkare:

NIMOVERKEN AB
P.O.Box 288,
SE-542 23
MARIESTAD
Sweden
info@nimoverken.com
www.nimoverken.com



Art. No: 427001454 / 02

Innehåll

Monteringsatts	4
Plantork.....	5
Användning.....	5
Utförande	5
Förvaring.....	5
Programinställning	5
Handsktork	6
Användning.....	6
Utförande	6
Placering i torkskåpet.....	7
Förvaring.....	7
Programinställning	7
Stöveltork.....	8
Användning.....	8
Utförande	8
Placering i torkskåpet.....	9
Förvaring.....	9
Programinställning	9
Täcklock vid färre än fyra moduler	10
Torkprogram.....	11
Plantork.....	11
Stövel / Handsktork syntetmaterial	11
Stövel / Handsktork läder/skin material.....	11
Val av torkprogram.....	12
Torktemperatur och torktid	12

Monteringsatts

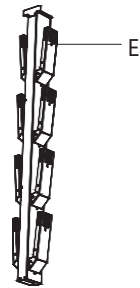
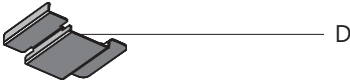
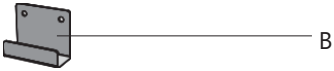

	Benämning	Sida
A	Torkningshylla	5
B	Krok för upphängning av torkningshylla	5
C	Fäste för upphängning av stövel / handsktork	7
D	Täcklock för stövel / handsktork	10
E	Handsktork	6
F	Stöveltork	8
G	Bruksanvisning	

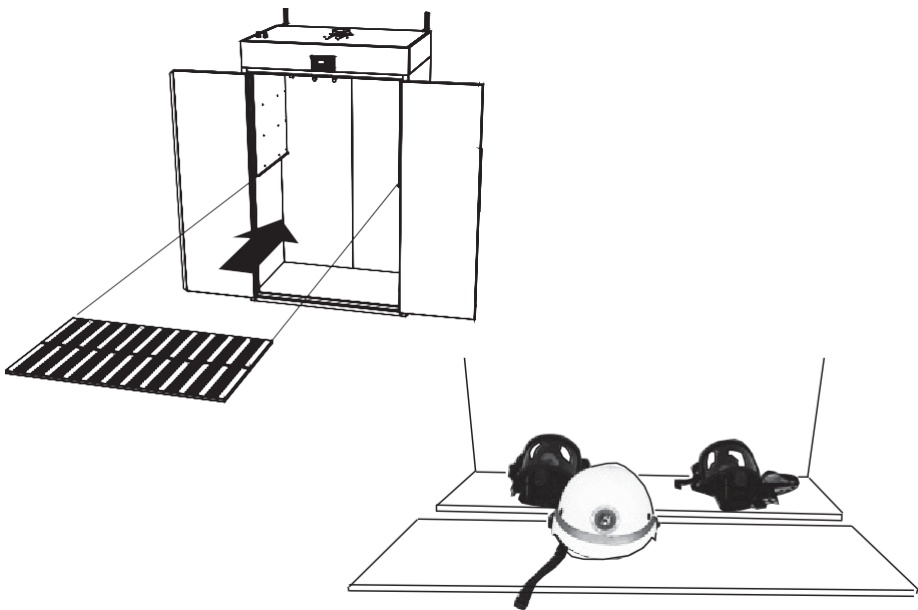

Exempel på torkhylla

Användning

För att torka hjälmar, masker och liknande

Utförande

Det finns två hyllor för plantork. En eller två hyllor kan användas. Om bara en hylla används, centrera den då i skåpet.

OBS! Bör inte kombineras med andra tillbehör eller hängare.



Förvaring

Då hyllorna inte används, kan de hängas upp i speciella krokar som sitter i bakre vägg.

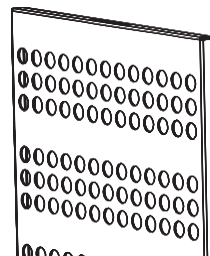

Programinställning

Inställning av skåpet för användning av torkhyllor - se sid 12.

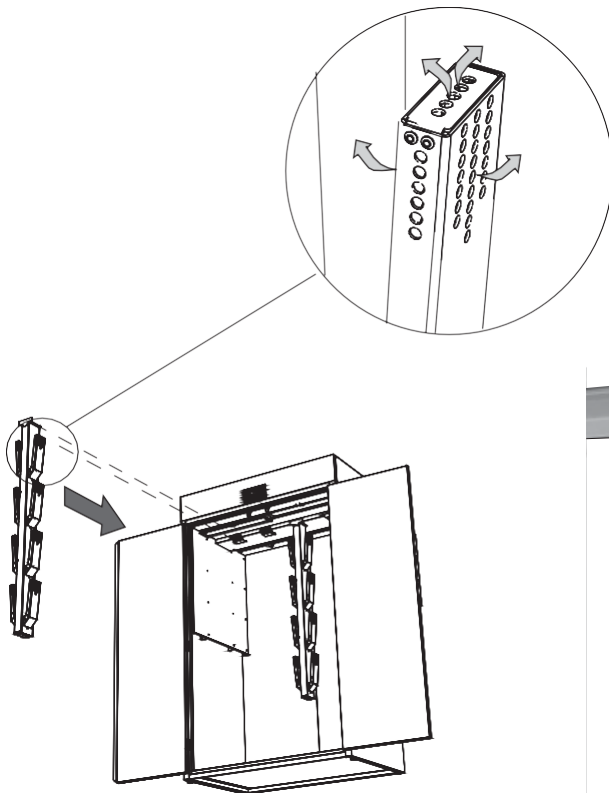

Figuren visar torkluften inifrån

Användning

Torkning av arbetshandskar. Varje handstork rymmer fyra par handskar. I skåpet finns plats för fyra torkar som kan användas samtidigt.

Utförande

Varje handske placeras på en hållare som genomströmmas av torkluft inifrån. Handskarna får således torkluft både inifrån och i den uppåtgående luftströmmen på handskarnas utsida.



Exempel på Handstork

Handsktork

Placering i torkskåpet

Upp till fyra handsktorkar kan användas samtidigt. Om inte alla moduler används samtidigt, ska ett **täcklock** skjutas in där handstorkarna normalt skulle sitta. Detta görs för att förbättra luftströmmen i skåpet. Vid leverans av skåpet, medlevereras fyra täcklock. Se avsnitt *Täcklock vid färre än fyra moduler*, sid 10.

Förvaring

Då handsktorken inte används, kan den hängas upp i speciella väggfästen som skruvas till vägg.

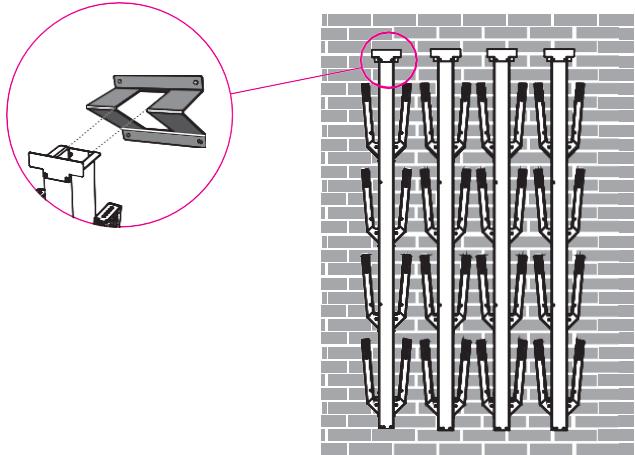

Programinställning

Inställning av skåpet för användning med handsktork - se sid 12.

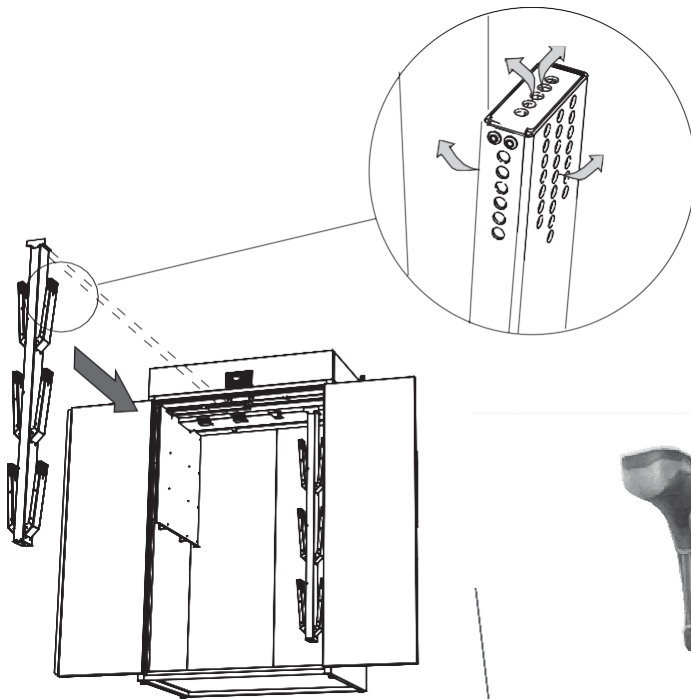

Figuren visar torkluften inifrån

Användning

Torkning av stövlar. Varje modul av stöveltorken rymmer tre par stövlar.

Utförande

Varje stöveltork placeras i en hållare som genomströmmas av torkluft inifrån. Stöveltorken får således torkluft både inifrån och i den uppåtgående luftströmmen på stöveltorkens utsida.

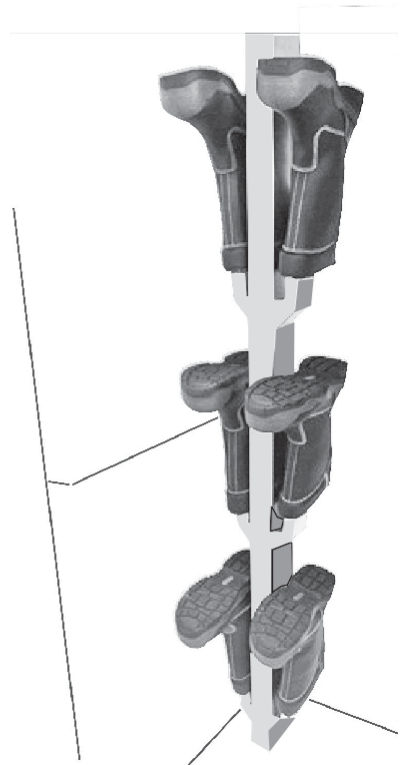

Exempel på Stöveltork

Stöveltork

Placering i torkskåpet

Upp till två stöveltorkar får användas samtidigt! Detta gäller även om en handsktork användes samtidigt som en stöveltork. Anledningen till detta är att luftströmmen mellan modulerna i annat fall allvarligt skulle begränsas. Därför bör man ha en position mellan torkarna ledig.

De lediga positionerna ska, liksom för handskmodulen, förses med ett **täcklock** som skjuts in där torkarna normalt ska sitta. Detta görs för att förbättra luftströmmen i skåpet.

Vid leverans av skåpet, medlevererades fyra täcklock. Se avsnitt *Täcklock vid färre än fyra moduler*, sid 10.

Förvaring

Då stöveltorken inte används, kan de hängas upp i speciella fästen som skruvas till vägg. Se sid 7.

Programinställning

Inställning av skåpet för användning med stöveltork - se sid 12.

Täcklock vid färre än fyra moduler

Vid leverans av skåpet, medlevereras fyra täcklock enl. figur för att förbättra luftströmmen i skåpet. Om färre än fyra stövel/ handsktorkar används, sätt i täcklocken i de luftutsläpp som inte används.

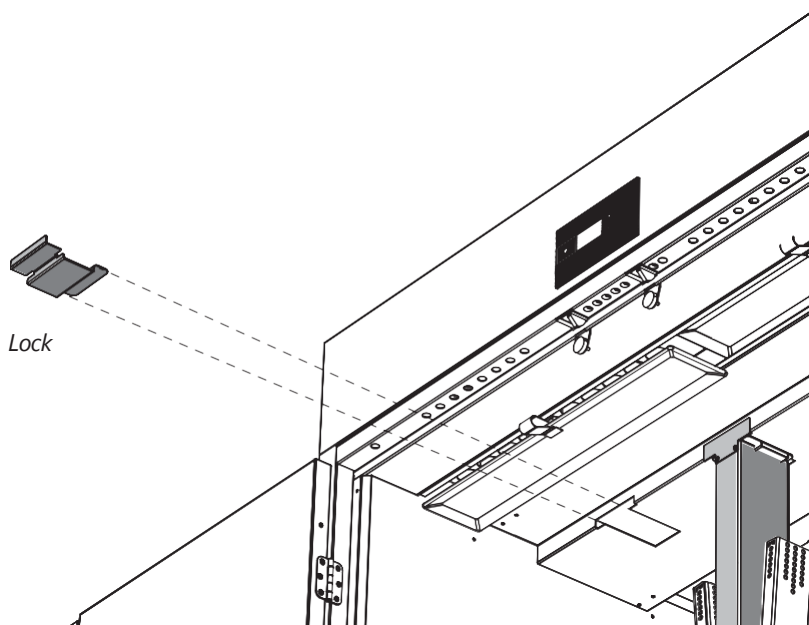

Torkprogram

Torkskåpet har totalt **fem torkprogram**. De två första gäller torkning av larmställ och beskrivs i bruksanvisningen för torkskåp DC 120 WW.

Denna **tillbehörssats** har tre torkprogram: **Plantork**, **Stövel / Handsktork syntetmaterial** och **Stövel / Handsktork Läder/skin material**.

Plantork

För torkning av diverse utrustning som hjälmar, maskiner mm.

Fabriksinställd torktemperatur:	40°C
Programnamn som visas på displayen:	MAN FL
Förinställd torktid:	2 tim (inställbar)

Stövel / Handsktork syntetmaterial

För torkning av **stövlar och handskar av syntetmaterial**.

Fabriksinställd torktemperatur:	50°C
Programnamn som visas på displayen:	MAN 50°
Förinställd torktid:	3 tim (inställbar)

Stövel / Handsktork läder/skin material

För torkning av **stövlar och handskar av läder/skin**.

Fabriksinställd torktemperatur:	40°C
Programnamn som visas på displayen:	MAN 40°
Förinställd torktid:	4 tim (inställbar)

Torkprogram

Val av torkprogram

Välj först rätt program med **PIL UPP / NED**.

Plantork

Stövel / handsktork syntetmaterial

Stövel / Handsktork läder/skin material

displayen visar

displayen visar

displayen visar

MAN FL

MAN 50°

MAN 40°

Torktemperatur och torktid

Torktemperaturen är fabriksinställd. Dock ska alltid fabrikantens anvisning för tvätt och torkning följas om sådana finns angivna.

Torktiden däremot är inställbar inom de ramar som anges i tabellen nedan.

Följande exempel visar inställning av torktid för programmet Plantork.

1. När programmet är valt, tryck **START/STOP** för att få tiden att blinka (vara aktiv)



2. Ändra tid med **PIL UPP / NED**. Från 15 minuter till 12 tim är möjligt. I exemplet har man valt tiden till 3 tim och 20 minuter = 200



3. Bekräfta valet med **START/STOP** och tryck **START/STOP** en gång till för att starta programmet och inleda torkningen.



Torkobjekt	Fabriksinställd torktemperatur	Torktid, minuter	
		Förinställd	Inställbar
Plantork av hjälmar o dyl.	40°C	120	15 - 720
Stövlar och handskar av syntetmaterial	50°C	180	
Stövlar och handskar av läder/skinn	40°C	240	

