



# Solano Drying Cabinet 120

**Utformad för snabb, energieffektiv och säker torkning av textilier!**

Det sensorstyrda DC 120 V är ett snabbtorkande och energisnålt torkskåp med frånluftsteknik. Skåpet arbetar med undertryck vilket eliminerar läckage av luft ut i lokalen. Den inbyggda belysningen ger bra arbetsljus över de 20 utsvängbara aluminiumhängarna – lätta och enkla att hantera. Luddfilter och elektronik sitter i toppen, vilket gör service enkelt.

- Tyst drift med isolerade dörrar
- Energieffektiv frånluftsteknik
- Torkar upp till 70g/min
- Fyra automatiska torkprogram

## Teknisk Data

Mått (HxBxD):	1860 x 1200 x 650 mm
Vikt:	145 kg
Skyddsklass:	IP 24, SEMKO och CE godkänd
Kapacitet:	6-8 kg normallast (torktid 55 min)
Program control:	Micro processor
Hänglängd:	18 meter
Ljudnivå:	57 dB (A)
EI-anlutning:	400V 3N AC 50Hz
Snabbtorkande:	70g vatten per minut (6kg 53% restfukt)
Strömförbrukning:	0,7 kWh per kilo torrsvikt

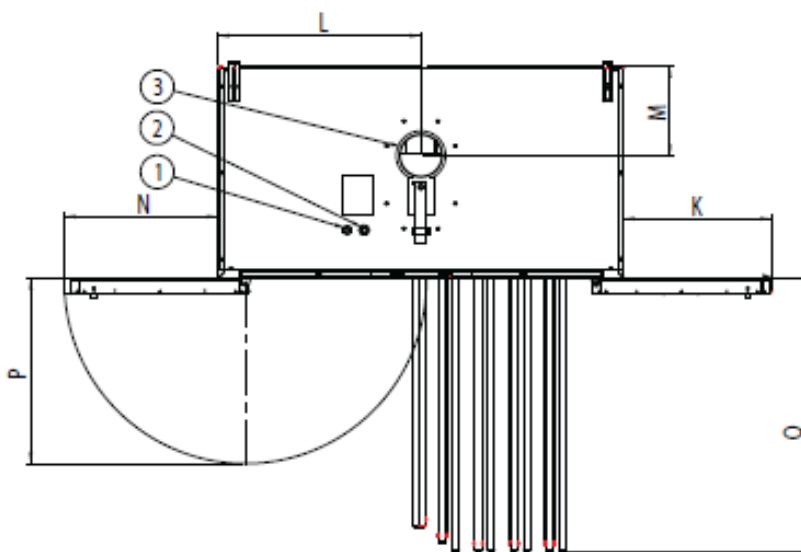
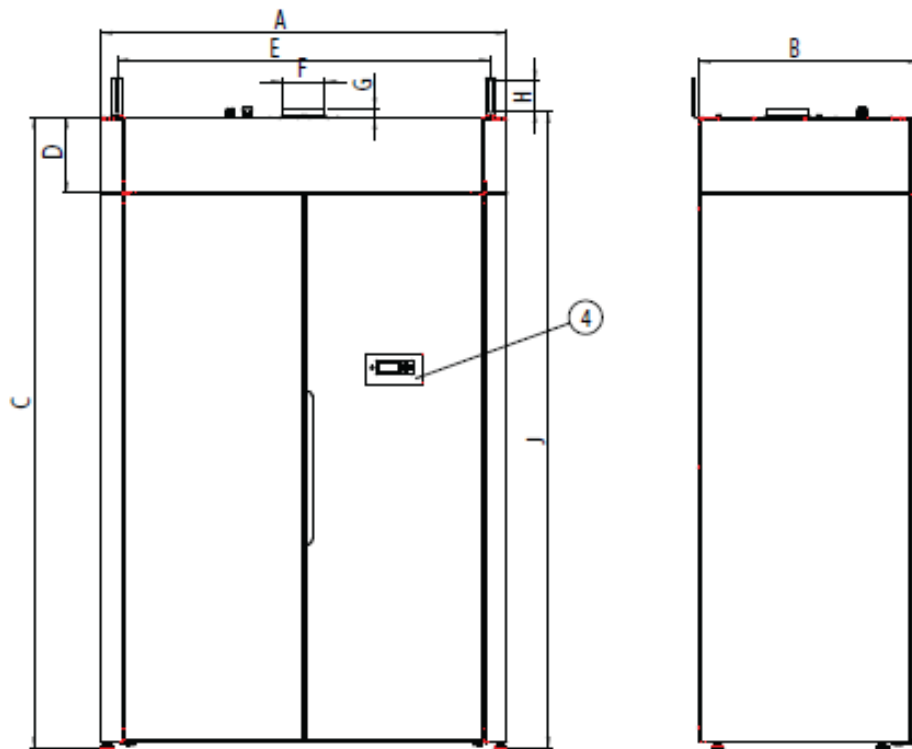

1	Elanslutning extern fläkt
2	Elanslutning nät
3	Frånluftsanslutning
4	Manöverpane
A	1200
B	650
C	1860
D	220
E	1100
F	diam 125
G	27
H	90
J	1880
K	434
L	600
M	262
N	452
P	546
Q	804