

427001278

Förvara denna manual så att den alltid finns tillhands för framtida k

Service manual

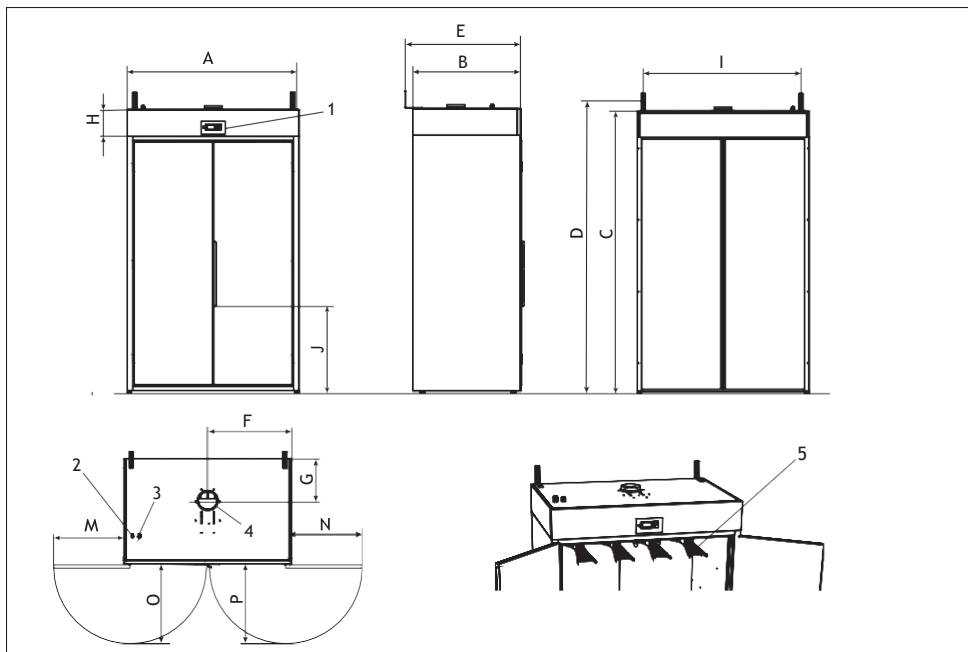

1	Manöverpanel		
2	Elektrisk anslutning för extern fläkt		
3	Elektrisk anslutning nät		
4	Frånluftanslutning $\varnothing 125$ mm. Ansluts permanent till separat kanal eller allmän ventilation.		
5	Hängare		

	A	B	C	D	E	F	G	H	I	J	M	N	O	P
mm	1200	750	1970	2035	820	600	300	185	1100	600	535	510	580	535

Typskylt

Tillverkare:

NIMO-VERKEN AB
 Box 124, S-548 22 HOVA
 nimo@nimoverken.com
 www.nimoverken.com

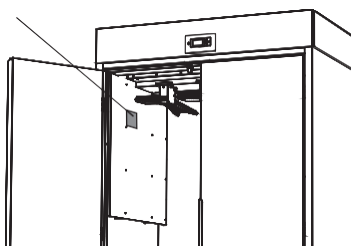

Doc. NO: 427001278 / 01

Innehåll

1	Säkerhetsföreskrifter	4
1.1	Symboler	5
2	Luftflöde	6
3	Fläktenhetens komponenter	7
4	Fläktmotor och kondensator	8
4.1	Byte av fläkt	8
4.2	Byte av kondensator	8
5	Dörrbrytare	9
5.1	Byte av dörrbrytare	9
6	Överhettningsskydd	10
6.1	Termostat / Överhettningsskydd för värmereglering	10
6.2	Huvudreglering / Överhettningsskydd för överhettat torkskåp	10
7	Reglering av torkprocess	11
7.1	Temperaturgivare	11
7.2	Fuktgivare	12
8	Värmeelement	13
8.1	Byte av värmeelement	13
9	Manöverpanel	14
9.1	Byte av manöverpanel	14
10	Spjällmotorer	14
10.1	Byte av spjällmotor	14
11	Elektronikenheten	15
11.1	Byte av kretskort	15
12	Inställning av torkprogram	16
13	Parametertabell	17
14	Felkoder / Felsökningsguide	18
15	Tekniska data	19
16	Temperaturgivare KTY	20

Dessa råd om säkert handhavande har tillkommit för att du ska undvika felanvändning och onödiga olycksrisker och bör läsas före installation och användning av torkskåpet.

MODIFIERA INTE DEN HÄR MASKINEN.

Torkskåpet ska installeras och förvaras inomhus.

VARNING! Denna utrustning är endast avsedd att användas för att torka textilier tvättade i vatten.

Avlägsna alla föremål från fickor, till exempel cigarettändare och tändstickor innan torkning.

Underhåll får endast utföras av tillverkaren, dennes serviceombud eller liknande kvalificerade personer.

Endast godkända reservdelar får användas.

Se till att strömmen är fränkopplad vid underhåll eller byte av delar.

Gäller vid installation inom EU

Den här apparaten kan användas av barn från 8 år och uppåt och personer (inklusive barn) med olika funktionshinder eller bristande erfarenhet och kunskap om de hålls under uppsikt eller får instruktioner om säker användning av apparaten och förstår de risker användandet medför.

Barn får inte leka med apparaten.



Gäller vid installation i länder utanför EU

Apparaten är inte avsedd för användning av personer (inklusive barn) med olika funktionshinder eller bristande erfarenhet och kunskap.

De får endast använda apparaten under uppsikt eller om de får instruktioner om användning av apparaten av en person som ansvarar för deras säkerhet.

Barn ska övervakas för att garantera att de inte leker med apparaten.

1.1 Symboler

	Varning!
	Läs anvisningarna innan du använder maskinen
	laktta försiktighet då torkskåpet är övertungt och kan lätt tippa.

2 Luftflöde

Skåpet arbetar med undertryck i torkutrymmet.

Luft sugs med hjälp av två fläktar in genom ett luftintag i övre delen av skåpet samt genom skåpets dörrspalter

Luften värms upp av tre element på vänster sida och tre element på höger sida i fläktenheten och blåser över de fuktiga plaggen genom två öppningar, en på vänster och en på höger sida.

Den uppvärmda luften kommer då att föra med sig fukt från plaggen.

Fläkten suger in den fuktiga luften som slutligen evakueras genom frånluftslangen (kanalen) på ovasidan av skåpet.

Frånluftslangen kan anslutas till fastighetens frånluftkanal.

Funktionstest

Kontrollera att:

- Fläkten startar
- Uppvärmningen fungerar genom att låta skåpet arbeta i 5 minuter i ett program med uppvärmning och därefter öppna dörren för att känna om skåpet har blivit varmt.

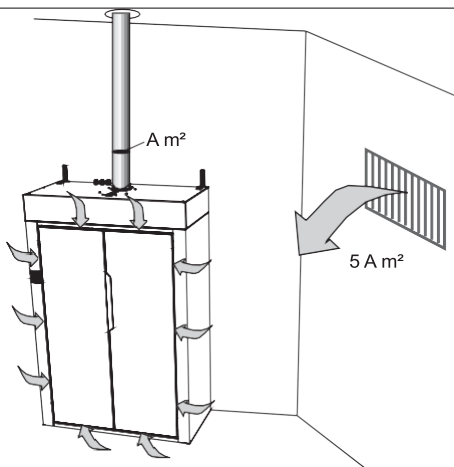

Lufflöde inuti skåpet

Figuren visar luftflödet i torkskåpet.

Inblåsning finns på både vänster och höger sida samt genom hängarna.

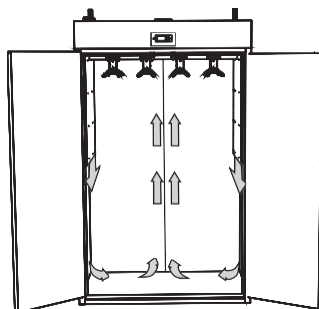
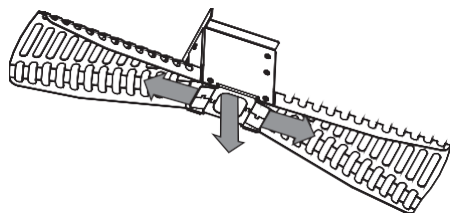

Evakueringsystem

Utgående luft genom fyra filter och vidare till frånluftanslutning.

Torkskåpet måste anslutas direkt till ventilationskanalen (inte via mellanliggande rör eller slangar).

Torkskåpet har ett frånluftflöde på upp till 250 kubikmeter per timme. Denna luft tas till en början inifrån rummet där torkskåpet står.

Det är viktigt att se till att friskluft kan komma in i rummet utifrån med samma flöde som den som blåses ut ur rummet.

Arean på luftintaget måste vara fem gånger större än evakueringsrörets area. Motståndet i gallret/spjället får inte överstiga 10 Pa (0,1 mbar).

Torkskåpet arbetar effektivast om luftflödet är optimalt.

På torkskåpets ovasida finns ett spjäll som kan justeras till ett värde som motsvarar tryckfallet i kanalen. Högsta tillåtna tryckfall är 70 Pa. Om tryckfallet är större än så måste en extern fläkt installeras. Tork skåpet har en elanslutning för extern fläkt

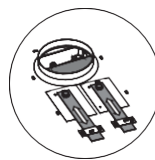
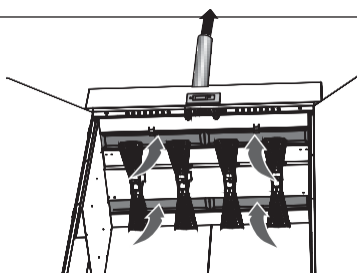

3 Fläktenhetens komponenter

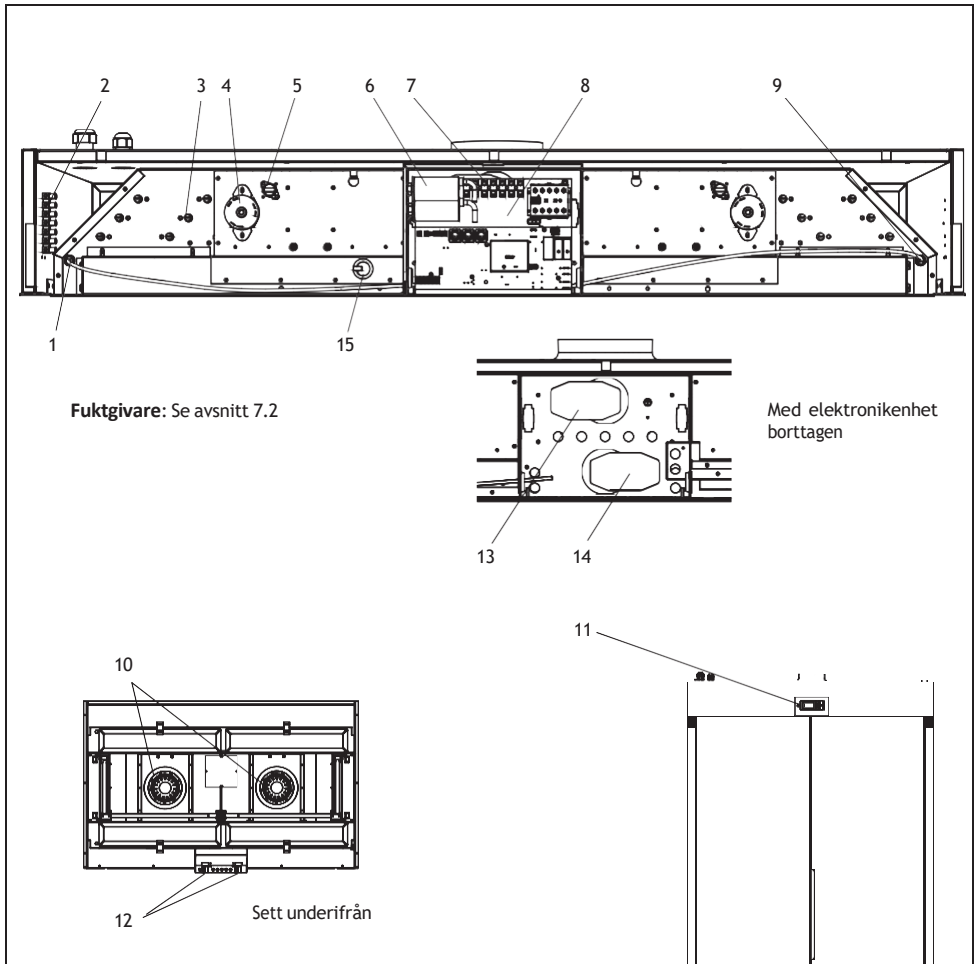

1	Temperaturgivare, skåpets temperatur. Vänster sida
2	Kopplingsplint, nät
3	Element
4	Huvudreglering - Överhettningsskydd
5	Termostat / Överhettningsskydd
6	Kondensator
7	Intern kopplingsplint
8	Elektronikenhet med kretskort

9	Temperaturgivare, skåpets temperatur. Höger sida
10	Fläktmotorer
11	Manöverpanel
12	Dörrbrytare
13	Spjällmotor, evakuerad luftmängd
14	Spjällmotor, styr torkprocessen invändigt och utvändigt
15	Fuktgivare

4 Fläktmotor och kondensator

Funktion

Skåpet har två fläktar som skapar rätt luftflöde i skåpet.
Kondensatorn skapar rätt driftförhållanden för fläkten.

Felsökning

- Går inte någon av fläktarna, kontrollera att det finns spänningsmatning från elektroniken.
- Går inte en av fläktarna, byt tillhörande kondensator.
- Hjälper inte det, byt ut fläkten.
- Låter fläkten illa? Byt fläkt och kondensator.

OBS! Vid byte av fläktmotor ska även tillhörande kondensator bytas.

4.1 Byte av fläkt

- Koppla bort spänningen från maskinen.
- Koppla bort flatstiftkontaktarna på de båda överhettningsskydden (1).
- Demontera kasettlocket (2) som håller fläktkassetten (3). Kasettlocket är fäst med 8 skruv i chassiet medan 8 skruv håller fläktkassetten.
- Lossa skruvarna markerade med pil.
- Dra ut enheten något för att frilägga flatstiftkontaktarna för fläkten. Lossa dessa.

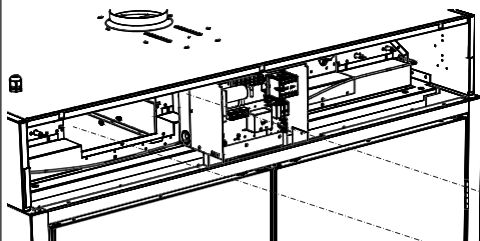

1	Överhettningsskydd
2	Kasettlock
3	Fläktkasett
4	Kondensator

- Dra ut enheten helt.
- Demontera fläkten från motorfästet.
- Montera den nya fläkten på motorfästet.
- Skjut in fläktkassetten så att det går lätt att ansluta fläktkabeln och anslut denna.
- Skjut in fläktenheten helt.
- Montera tillbaka kasettlocket och anslut kablar.
- Återmontera frontpanelen.

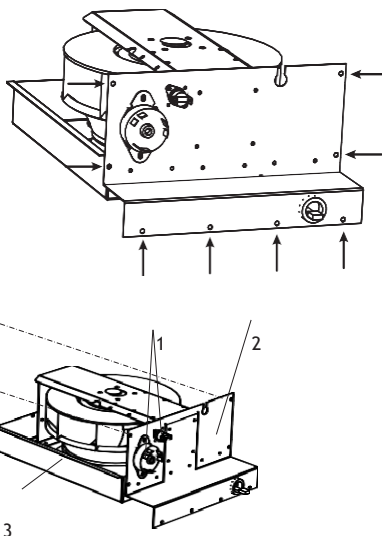

4.2 Byte av kondensator

- Lossa den kondensator som tillhör utbytesfläkten från kopplingsplinten. Kondensatorn är monterad med taggbricka och mutter. 4
- Återmontera den nya kondensatorn med taggbricka och mutter, och anslut kablarna till kopplingsplinten.
- Återmontera frontpanelen.

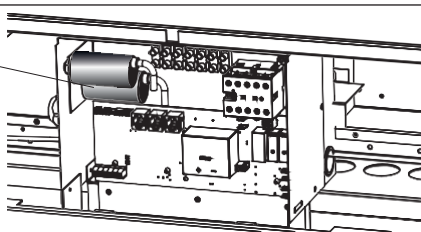

5 Dörrbrytare

Funktion

Startreglering, skåpet kan inte starta utan att dörren är stängd.

Påverkas inte dörrbrytaren startar inte skåpet.

Felsökning

- **Koppla bort spänningen till torkskåpet.**
- Använd multimeter med summerfunktion.
- Kontrollera att kablarna till dörrbrytaren är hela och kopplade ordentligt. Den är ansluten med 2 flatstift mot dörrbrytaren och med en kontakt på kretskortet. Dörrbrytarens kontakt är normalt öppen. Kontrollera att kontakt finns mellan stiften när brytaren är aktiverad.

5.1 Byte av dörrbrytare

- **Koppla bort spänningen från maskinen.**
- Lossa de två flatstiftanslutningarna på den dörrbrytare som ska bytas.
- Pressa ur dörrbrytaren (A) från dörrbrytarplåten i fläktlådan.
- Montera den nya dörrbrytaren i omvänd ordning.

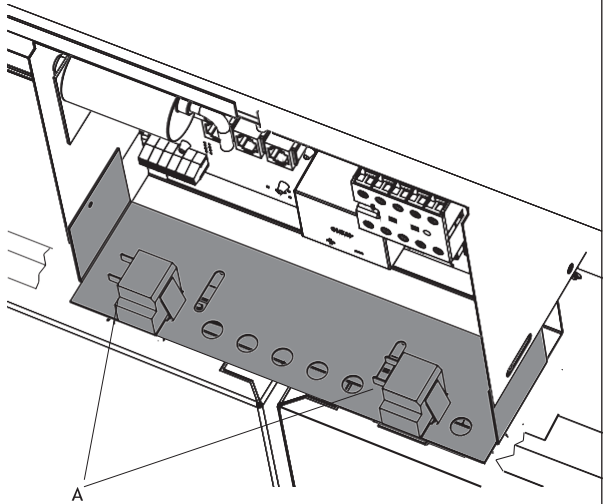

6 Överhettningsskydd

6.1 Termostat / Överhettningsskydd för värmereglering

Funktion

Detta överhettningsskydd bryter torkprocessen om skåpet blir varmare än inställt optimalt värde. Termostaten återställs automatiskt när temperaturen sjunkit under fabriksinställt värde.

Felsökning

Koppla bort spänningen till torkskåpet.

Termostat / Överhettningsskydd för reglering av värme. Vid normal drifttemperatur är kontakten sluten, NC. Bryttemperatur 110 °C.

Byte av termostat

- Lossa flatsiftkontaktarna (2) i den felaktiga termostaten. Skruva försiktigt bort de två fästskruvarna (3).
- Byt ut termostaten.

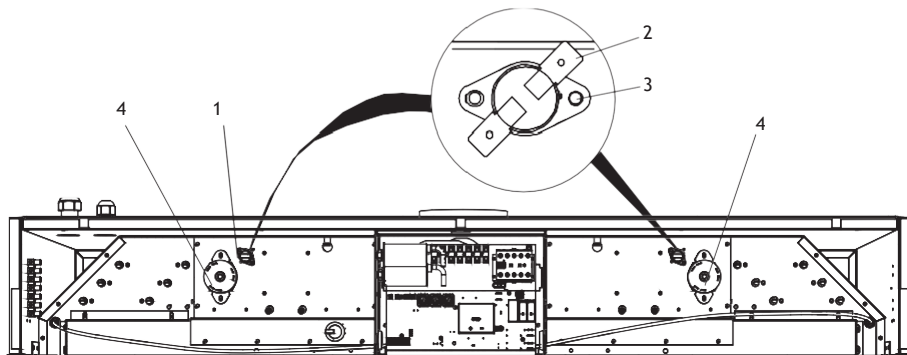

6.2 Huvudreglering / Överhettningsskydd för överhettat torkskåp

Funktion

Om torkskåpet är överhettat öppnas dessa överhettningstermostater och torkskåpet stängs av. Torkskåpet kan inte användas innan överhettningstermostaterna återställts.

Återställs manuellt med knapp i mitten av överhettningstermostaterna.

Återställning görs av servicetekniker efter att orsaken är konstaterad och åtgärdad.

Återställa överhettningstermostaterna

- **Koppla bort spänningen från maskinen.**
- Tryck på återställningsknappen (5) på den överhettningstermostat som öppnats (kontrollera båda).

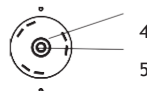

Återställning får inte göras innan orsaken till överhettningen verifierats och åtgärdats. Kontrollera exempelvis fläktarna och filtret.

1	Termostat / Överhettningsskydd för reglering av värme
2	Flatsiftkontakt
3	Fästskruv
4	Huvudreglering / Överhettningsskydd för överhettat torkskåp
5	Återställningsknapp

7 Reglering av torkprocess

Funktion

Torkprocessen styrs av två **temperaturgivare**, KTY81-110, och en **fuktgivare**. Fuktgivaren läser av skåpets fuktighet. Om givarna inte fungerar ordentligt kommer tvätten inte att torka.

7.1 Temperaturgivare

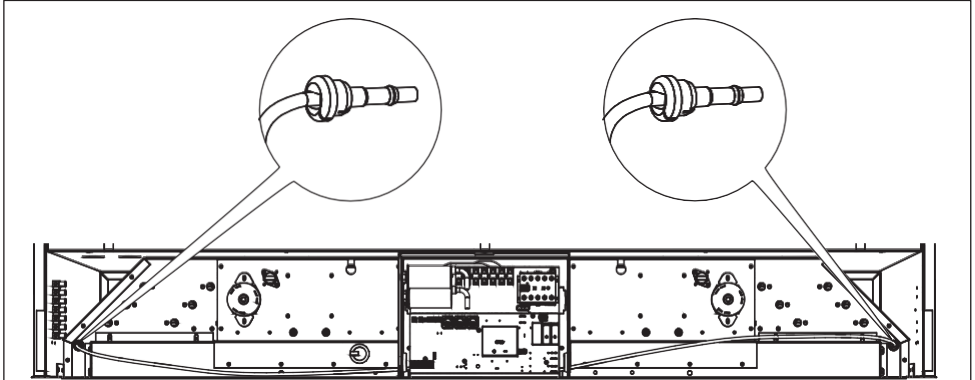

Felsökning

Kontrollera givarna genom att mäta dem med hjälp av tabellen under avsnitt Tekniska Data. Om värdena inte är korrekta enligt tabellen måste givarna bytas ut.

Byte av temperaturgivare

- **Koppla bort spänningen från maskinen.**
- Lossa kabelgenomföringen försiktigt och byt ut temperaturgivaren.
- Återmontera i omvänd ordning.

7.2 Fuktgivare

Fuktgivaren är monterad i fästplåten för vänster fläktenhet.

Funktion

Torkprocessen styrs med hjälp av en fuktgivare, HIH 4000.

Torkprocessen bryts när luftfuktighet i skåpet sjunkit till inställd nivå.

Om givaren inte fungerar ordentligt kommer inte tvätten att torka torrt eller alternativt torka för mycket.

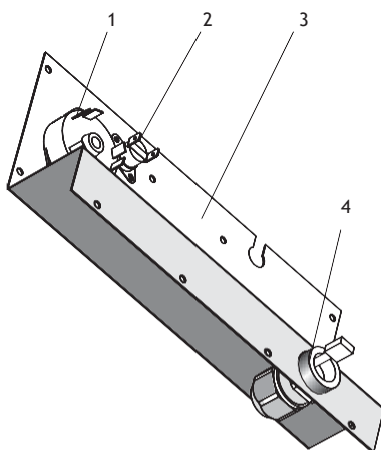
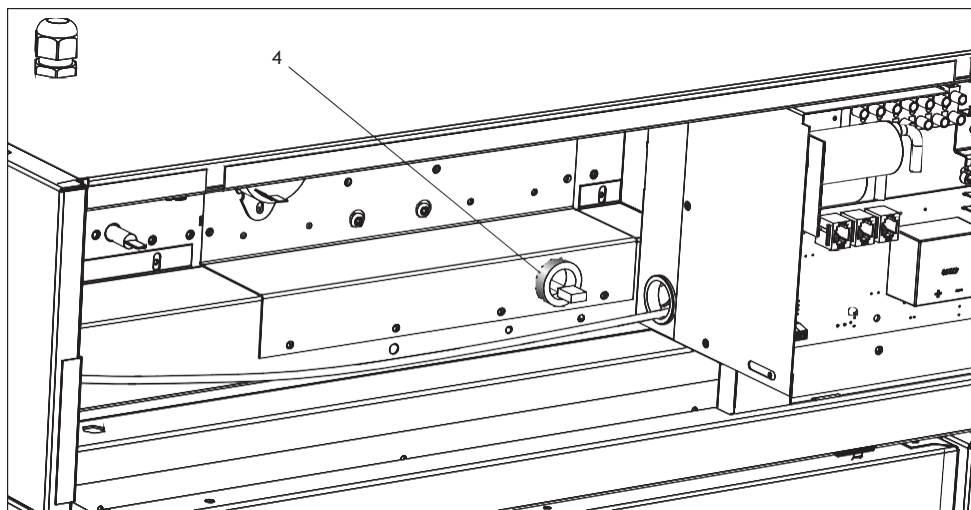

- **Koppla bort spänningen från maskinen.**
- Lossa flatstiftkontaktarna på de båda överhettningsskydden.
- Demontera fästplåten (3) som är fäst med 16 skruv.
- Fuktgivaren blir nu åtkomlig för byte.
- Återmontera i omvänd ordning.

1	Termostat - Överhettningsskydd
2	Huvudreglering - Överhettningsskydd
3	Fästplåt
4	Fuktgivare

8 Värmeelement

Funktion

Genererar värme i skåpet.

Felsökning

Spänningen till torkskåpet måste vara fränkopplad.

Vid mätning av ett kallt element ska resistansvärdet vara mellan 48,8 och 56,7 ohm mellan elementanslutning och jord.

Gör ett isolationsprov, mät mellan ytterhölje och element. Värdet ska ligga över 10 ohm.

Man kan även mäta effekt / ström så man ser att spiralen är hel. Detta kan endast göras med skåpet i drift.

8.1 Byte av värmeelement

- Koppla bort spänningen från maskinen.
- Demontera kasettlocket. Kasettlocket är fäst med 8 skruv.
- Dra ut fläktkassetten något så du kommer åt att lossa anslutningen till fläktmotorn och dra sedan ut hela kassetten.
- Koppla från ledningarna till det värmeelement som ska bytas ut och demontera elementet
- Montera och anslut det nya värmeelementet.
- Skjut in fläktenheten, anslut fläktmotorn. och skruva fast.
- Sätt tillbaka frontpanelen.

Demontera fläktenheten enl avsnitt 4.1

När fläktenheten är borta, kommer man lätt åt värmeelementen. Det finns tre värmeelement på vardera sidan.

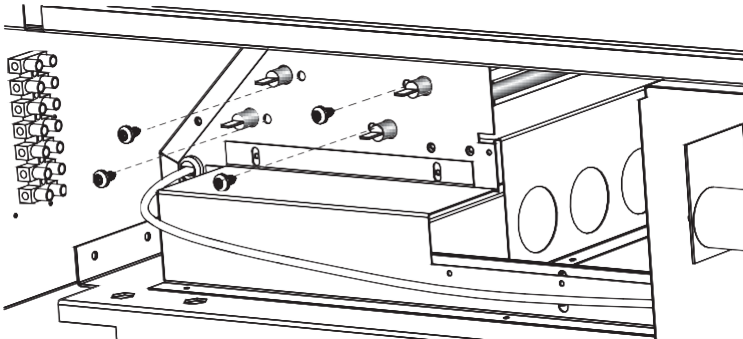

9 Manöverpanel

Funktion

Programväljare för de automatiska torkprogrammen för impregnering av membranplagg alternativt normal torkning som passar för vadderade arbetskläder / larmställ.

9.1 Byte av manöverpanel

Bryt strömmen till skåpet innan arbete påbörjas.

- Lossa två skruvar (torx T20) på undersidan av frontpanelen. Runda hål i ramen.
- Skjut frontplåten uppåt tills den lossnar från styrflänsarna.
- Lossa försiktigt modularkontakten som sitter på manöverpanelens baksida.
- Tryck in låshakarna för att få loss manöverpanelen.
- Anslut kabeln till den nya manöverpanelen och tryck fast den i frontplåten.

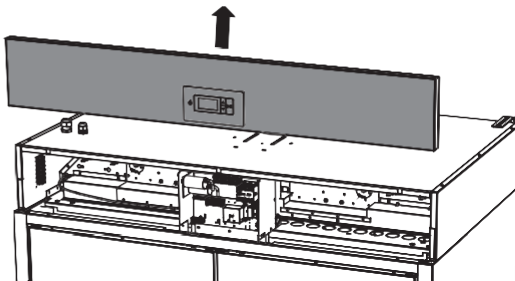

10 Spjällmotorer

Funktion

Skåpet har 2 spjäll med tillhörande spjällmotor.

Den **övre spjällmotorn (A)** styr evakuerad luftmängd. Den **undre spjällmotorn (B)** styr luftflödet under torkprocessen invändigt och utvändigt. Invändigt genom galgarna och utvändigt genom lufttrummornas båda sidor.

Felsökning

Kontrollera att spänning 230V, finns fram till **spjällmotorn**.

Mät mellan stift 2 = N (blå kabel) och stift 3 = L (vit kabel) på Mate-N-Lock kontakt.

Får man avvikande värde bör motorn bytas ut.

10.1 Byte av spjällmotor

Koppla bort spänningen från maskinen.

- Demontera elektronikenheten.
- Koppla bort, 3-pin Mate-N-Lock kontakt, till tillhörande spjällmotor.
- Ta tag i motorn med handen och dra ut.
- Montera i omvänd ordning.

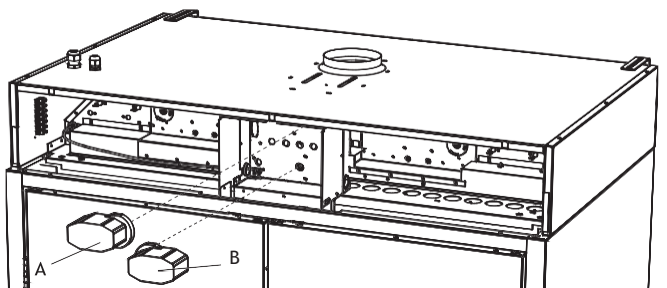

A	Spjällmotor som styr evakuerad luftmängd
B	Spjällmotor som styr luftflödet under torkprocessen

11 Elektronikenheten

Funktion

Styra torkprocessen.

Felsökning

- Kontrollera att det finns spänning fram till elektroniken, 230V. Anslutning vid de två flatstiften (C).
- Kontrollera elektronikens reläutgång (D). Denna sluter en krets till fläktenheten.
- Starta torkprogram.



Arbetet måste göras med spänningsatt maskin

11.1 Byte av kretskort

- Koppla bort spänningen från maskinen.
- Koppla bort anslutningen till fuktgivaren (A), manöverpanelen (B), anslutningskablarna (C) och kablar till reläutgången (D) från kretskortet.
- Med hjälp av en nåbbtång lossa 6 PCB-hållare på kretskortets framsida. Det medföljer nya vid byte av kretskort.
- Montera det nya kretskortet med de nya PCB hållarna.
- Montera övriga delar i omvänd ordning.

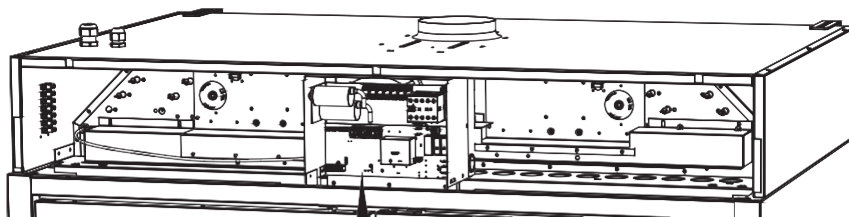

A	Anslutning fuktgivare
B	Anslutning manöverpanel
C	Anslutning nät
D	Reläutgång

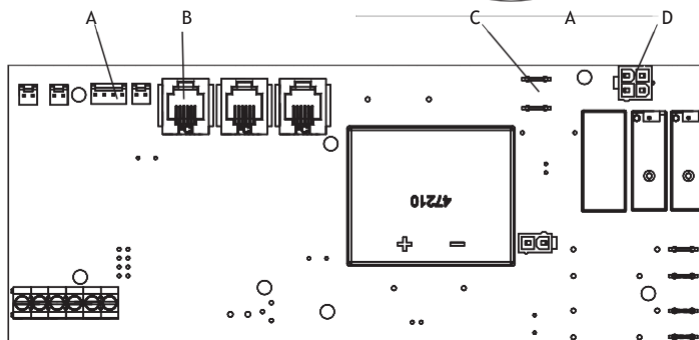
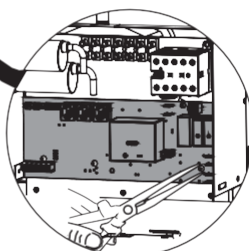

12 Inställning av torkprogram

Det finns möjligheter att optimera torkskåpets två automatprogram mot rådande installationsförhållande.

Detta sker genom att man, via manöverpanelen, justerar parametervärden för respektive automatprogram.

Värden visas enl. följande:

12.1 Inledning

Torkskåpet är utrustat med två automatprogram **Normal torr** och **Impregnering**

Program **Normal torr** styrs via *fuktgivare*.

Program **Impregnering** styrs via *fuktgivare samt en tidsfaktor*.

Torkproceduren avslutas automatiskt när tvätten är torr.

För att avgöra när tvätten är torr jämförs ett uppmätt värde mot en parameter. Se tabell avsnitt 13.

Optimering av torkprocesser ska alltid ske i små steg, börja med att justera aktuell parameter 1-2 enheter uppåt eller nedåt, kontrollera därefter resultatet efter nästa torkprocess och gör ev. ytterligare justering.

på displayens **övre rad** visas aktuell parameter t.ex. "P 2195",

på **nedre raden** visas parameterns inställda värde.

Ändring ska bara göras om man upplever att;

p tvätten inte torkas tillräckligt.

p tvätten övertorkas - lång torktid.

p Upplever man att tvätten inte torkas tillräckligt vid;

automatprogram **Normal torr**
minskas parametervärdet för **P 2195**.

automatprogram **Impregnering**
ökas parametervärdet för **P 2205**.

p Upplever man att tvätten övertorkas, lång torktid vid;

automatprogram **Normal torr**,
ökas parametervärdet för **P 2195**.

automatprogram **Impregnering**,
minskas parametervärdet för **P 2205**.

12.2 Arbetsgång

• Se till att torkskåpets huvudströmbrytare ON/OFF är avstängd. Displayen är släckt.

• Håll inne knapparna UPP och NER och tryck på huvudströmbrytaren ON/OFF till läge "ON".

Displayen tänds och visar parameter "P105" och det inställda värdet för P 105.

Raden med aktuell parameter blinkar i displayen.

• Stega fram till aktuell parameter genom att trycka på knappen PIL UPP eller NER upprepade gånger.

Kommer man för långt är det bara att fortsätta stega tills displayen visar rätt parameter.

• När displayen visar rätt parameter till exempel "P2195", tryck START/STOPP för att bekräfta parameterväl.

Nu blinkar raden med parameterns inställda värde.

• Öka eller minska parametervärdet med knapparna PIL UPP eller NER.

• För att spara inställt värde, tryck START/STOPP.

• För att återgå till driftvärde tryck PIL NER och START/STOPP.

12.3 Återställning till fabriksinställning

• Gå in i parametervisningsläge enl. ovan.

• Håll inne knapparna PIL UPP och PIL NER och tryck på START/STOPP.

Fabriksinställningarna sparas och ersätter eventuellt gjorda justeringar. Displayen visar senast körda program.

			DEF	MIN	MAX	Unit	
	P_105	Language	0	10	0		Val av språk
	P_114	Filter alarm ON/OFF	0	1	0		Filterlarm
	P_115	Parental control ON/OFF	0	1	0		Barnspärr, gör att alla knappar behöver hållas inne 3sek
	P_140	Test sequence on time in secs	10	255	0		Test
	P_141	Test sequence pause time in secs	3	255	0		Test
	P_150	Enable appl specific runtime params	0	255	0		Test
Normal	P_2192	Max_operating_time	300	500	30	min	Maximal tid för hela programmet
	P_2193	Setpoint_heating	65	120	30	C	Skåpet värms upp till denna temp med stängda spjäll
	P_2194	Setpoint_drying	72	120	30	C	Regleringstemperatur för torkprocessen
	P_2195	Drying_humidity	12	90	10	%	Gräns för luftfuktighet vid torrt
	P_2196	Deep_drying_time	30	120	30	min	Extra tid för tork insida kläder
	P_2197	Drying_outside_time	20	120	20	min	Extra tid för tork utsida kläder
Impreg	P_2202	Max_operating_time	300	500	30	min	Maximal tid för hela programmet
	P_2203	Setpoint_heating	70	120	30	C	Skåpet värms upp till denna temp med stängda spjäll
	P_2204	Setpoint_drying	78	120	30	C	Regleringstemperatur för torkprocessen
	P_2205	Drying_humidity	16	90	10	%	Gräns för luftfuktighet vid torrt
	P_2206	Deep_drying_time	30	120	30	min	Extra tid för tork insida kläder
	P_2207	Setpoint Impr	80	120	30	C	Regleringstemperatur för impregneringsprocessen
	P_2208	Impr_time	25	60	5	min	Tid för impregneringsprocessen
Man 40	P_2222	Setpoint_heating	35	60	20	C	Skåpet värms upp till denna temp med stängda spjäll
	P_2223	Setpoint_drying	40	70	30	C	Regleringstemperatur för torkprocessen
	P_2224	Drying_inside_perc	60	90	10	%	Regleringsparameter för luftflöde insida/utsida
Man 50	P_2232	Setpoint_heating	45	60	20	C	Skåpet värms upp till denna temp med stängda spjäll
	P_2233	Setpoint_drying	50	70	30	C	Regleringstemperatur för torkprocessen
	P_2234	Drying_inside_perc	60	90	10	%	Regleringsparameter för luftflöde insida/utsida
Man FL	P_2242	Setpoint_heating	35	60	20	C	Skåpet värms upp till denna temp med stängda spjäll
	P_2243	Setpoint_drying	40	70	30	C	Regleringstemperatur för torkprocessen
	P_2244	Drying_inside_perc	0	100	0	%	Regleringsparameter för luftflöde insida/utsida

14 Felkoder / Felsökningsguide

Nr.	Namn.	Beskrivning / Åtgärd
ERR 04	Maxtiden för torkprocessen överskriden	Förinställt värde 300 min kan ändras med parameter P 2193
ERR 05	Överhettning	Se avsnitt 6
ERR 08	Rengör filter 100 timmar	Gör rent luddfiltret. Se Bruksanvisningen
ERR 12	Timeout kommunikation	Kommunikation mellan manöverpanelen och elektroniken har avbrutits tillfälligt. Se avsnitt 11.

För att nollställa en felkod ska **START/STOPP** knappen hållas inne under 5 sek.

Frågor	Åtgärd
Torkskåpet fungerar inte	<ol style="list-style-type: none"> Kontrollera att nätsladden är fast ansluten. Kontrollera att ingen säkring har löst ut. Har du tryckt på startknappen. Är dörrarna stängda. Överhettningsskydd kan ha löst ut. Huvudregleringen kan ha löst ut.
Dörren sluter ej tätt/glipar	Kontrollera att skåpet står plant. Kontrollera med vattenpass, justera vid behov med ställfötterna.
Ingen värme i skåpet	<ol style="list-style-type: none"> Kontrollera temperaturgivarna för skåpstemperaturen. Se avsnitt 7.1 Kontrollera element. Se avsnitt 8.
Torkskåpet startar inte	<ol style="list-style-type: none"> Kontrollera att ingen säkring har löst ut. Har du tryckt på startknappen. Är dörrarna stängda. Kontrollera anslutningskabel. Kontrollera manöverpanelen. Kontrollera dörrbrytaren. Överhettningsskydd kan ha löst ut. Se avsnitt 6. Huvudregleringen kan ha löst ut. Se avsnitt 6.
Torkningen tar lång tid	<ol style="list-style-type: none"> Kontrollera att rätt program valts för typen av tvättgods. Kontrollera fuktgivare. Se avsnitt 7.2. En av fläktarna startar inte. Se avsnitt 4.
Tvätten blir inte torr	<ol style="list-style-type: none"> Kontrollera att rätt program valts för typen av tvättgods. Överhettningsskydd kan ha löst ut. Se avsnitt 6. En av fläktarna startar inte. Se avsnitt 4. Kontrollera dörrbrytaren. Se avsnitt 5. Kontrollera temperaturgivare, skåpets temperatur. Se avsnitt 7.1 Kontrollera fuktgivaren. Se avsnitt 7.2 Elementet startar inte. Se avsnitt 8
Felsökning på komponentnivå	<p>Dörrbrytare. Överhettningsskydd Temperaturgivaren, skåpets temperatur Fuktgivare Element Fläktar Anslutningskabel Elektronikenhet (PCB) Manöverpanelen</p>

15 Tekniska data

Kapacitet			kg tvätt	15
Avvattningskapacitet			g/min *)	57
Elanslutning			400V 3N AC 50Hz	
Traditionell gångsäkring			A	10
Automatsäkring			A	13
Motor			W	2 x 155
Elementeffekt			W	6 x 1000
Överhettningsskydd				Ja/Kyllä/Yes
Evakuerad luftmängd			m ³ /tim	250
Löstagbara hängare				4
Nettovikt			kg	134
Ljudtrycksnivå A-vägd emissionsljud- trycksnivå			dB(A)	< 70

*) 15 kg torrsvikt vid 42% restfuktighet

Tillverkningsnormer

Se skåpets typskylt

Elschema

Elschema bipackas produkten och finns tillgänglig för nerladdning från tillverkaren.

CE-deklaration

CE-deklaration (Declaration of Conformity) bipackas produkten.

16 Temperaturgivare KTY

Uppmätningstabell

Omgivningstemperatur, motsvarande resistans, temperaturkoefficient och maximalt förväntat temperaturfel för KTY81-110.

I_{cont} = 1 mA

Omgivningstemperatur		Temp.koeff	KTY81-110			
°C	°F	%K	Resistans (Ω)			Temp. fel (K)
			Min.	Typ.	Max.	
-55	-67	0,99	475	490	505	±3,02
-50	-58	0,98	500	515	530	±2,92
-40	-40	0,96	552	567	582	±2,74
-30	-22	0,93	609	624	638	±2,55
-20	-4	0,91	669	684	698	±2,35
-10	14	0,88	733	747	761	±2,14
0	32	0,85	802	815	828	±1,91
10	50	0,83	874	886	898	±1,67
20	68	0,80	950	961	972	±1,41
25	77	0,79	990	1000	1010	±1,27
30	86	0,78	1029	1040	1051	±1,39
40	104	0,75	1108	1122	1136	±1,64
50	122	0,73	1192	1209	1225	±1,91
60	140	0,71	1278	1299	1319	±2,19
70	158	0,69	1369	1392	1416	±2,49
80	176	0,67	1462	1490	1518	±2,8
90	194	0,65	1559	1591	1623	±3,12
100	212	0,63	1659	1696	1733	±3,46
110	230	0,61	1762	1805	1847	±3,83
120	248	0,58	1867	1915	1963	±4,33
125	257	0,55	1919	1970	2020	±4,66
130	266	0,52	1970	2023	2077	±5,07
140	284	0,45	2065	2124	2184	±6,28
150	302	0,35	2145	2211	2277	±8,55